



Motores sumergibles rebobinables de 6", 8" y 10"

Instrucciones de montaje y servicio

ES



Industria Alimenticia 2001, Cd Industrial,
67735, Linares, N.L.
Tel. 821 214 0300

1	Acerca de este documento	1
1.1	Indicaciones de advertencia y símbolos	1
1.2	Instrucciones y aspectos a destacar	1
2	Seguridad	2
2.1	Aplicación típica.....	2
2.2	Instalación.....	2
2.3	Normas generales de seguridad	2
3	Almacenaje, transporte y eliminación de residuos	3
4	Datos técnicos	3
5	Puesta en marcha del motor	3
5.1	Comprobar el motor después de desembalarlo	5
5.2	Montaje del motor y la bomba.....	6
5.3	Prolongación del cable del motor.....	7
5.4	Medición de la resistencia de aislamiento	7
5.5	Conexión eléctrica del motor	7
6	Funcionamiento del motor	9
6.1	Asegurarse que el motor esté suficientemente refrigerado.....	9
6.2	Válvula de retención y control de nivel	9
6.3	Conexión del motor.....	9
6.4	Funcionamiento de motores con variador de frecuencia	10
6.5	Funcionamiento de motores con arrancador progresivo	10
7	Mantenimiento y servicio	10
8	Localización de problemas	10
9	Servicio técnico	10
10	Anexos	11
11	Garantía	13



Versión: Agosto 2025

(c) Copyright Coverco

Quedan reservados todos los derechos de este manual de instrucciones, en particular el derecho de reproducción, difusión y traducción. No está permitida la reproducción de ninguna parte del manual de ninguna forma (copia, microfilm o cualquier otro procedimiento) sin el consentimiento por escrito de la empresa Coverco, ni está permitida la transformación, reproducción o difusión mediante sistemas electrónicos.

Queda reservado el derecho a introducir modificaciones con motivo del avance técnico.

1 Acerca de este documento

Este manual de instrucciones de montaje y servicio forma parte del motor sumergible rebobinable y describe su manipulación segura, de acuerdo con lo previsto en todas las fases operativas.

Conservación y transferencia

- Mantener el manual de instrucciones de montaje y servicio para su posterior utilización en un lugar accesible y cercano al motor.
- Distribuir el manual de instrucciones de montaje y servicio a todos los usuarios del motor.

Ámbito de aplicación

Este manual de instrucciones de montaje y servicio sólo es válido para los motores aquí descritos.

1.1 Indicaciones de advertencia y símbolos

Advierten sobre peligros especiales y señalan las medidas a tomar para evitar el peligro. Las indicaciones de advertencia tienen tres niveles:

Señales de advertencia	Significado
PELIGRO	Peligro inmediato para la vida y la salud
ADVERTENCIA	Posible peligro para la vida y la salud
PRECAUCION	Posible peligro de lesiones o daños materiales leves

Las indicaciones de advertencia se estructuran de la siguiente manera:



Señal de advertencia

¡Tipo y fuente del peligro, así como posibles consecuencias debidas al incumplimiento de las medidas!

- ⊘ *Acciones prohibidas.*
- ⇒ *Medidas para evitar el peligro.*

1.2 Instrucciones y aspectos a destacar

En este manual de instrucciones de montaje y servicio se utilizarán los siguientes símbolos y aspectos a destacar con el objetivo de mejorar la legibilidad y uniformizar las identificaciones.

Aparato para medir el aislamiento	(esto es una inscripción)
☑ Seguir ... instrucciones	(esto es una condición)
⇒ Apagar el motor	(esto es un requerimiento de acción)
Motor apagado	(esto es el resultado de la acción)
apagar inmediatamente el motor...	(lo que se quiere realizar aparece en negrita)



Indicaciones

Aquí encontrará información especialmente importante, que deberá seguir para manipular de manera correcta y segura el motor.

2 Seguridad

Este capítulo describe las instrucciones de seguridad que debe cumplir para una interacción segura y sin riesgo con el motor sumergible. Remite a posibles fuentes de peligro así como a las medidas de seguridad necesarias.

2.1 Aplicación típica

Los motores sumergibles de Coverco están diseñados exclusivamente para el accionamiento de bombas bajo el agua. Podrá poner en marcha por primera vez el grupo hidráulico si este cumple las condiciones de las directivas de funcionamiento y las prescripciones legales.

Posición de montaje: Vertical (eje solo hacia arriba y como máximo con un salto de escalonamiento motor/bomba, p. ej. motor de 6" con bomba de 8"). Horizontal (solo es posible cuando la bomba se corresponda con el tamaño del motor, p. ej. motor de 6" con bomba de 6"). El montaje del grupo debe garantizar una suficiente carga axial del motor.

Los motores sumergibles sólo podrán instalarse en medios puros y fluidos, p. ej. agua potable y agua industrial.

No son medios admisibles el aire, los fácilmente inflamables, los explosivos y agua residual.

**Pérdida de garantía y
exención de
responsabilidad**

Coverco no se responsabiliza de los daños resultantes derivados de una utilización diferente a la prevista. El riesgo que esto conlleva será única responsabilidad del usuario.

2.2 Instalación

La instalación eléctrica deberá ser realizada exclusivamente por personal especializado (título de formación profesional en instalaciones eléctricas o montaje de maquinaria eléctrica).

2.3 Normas generales de seguridad

Cumplir escrupulosamente las siguientes normas generales de seguridad del motor antes de la puesta en marcha del mismo:

- No realizar ningún tipo de trabajo en el motor a excepción de aquellos descritos en este manual.
- Utilizar el motor sólo bajo el agua (el motor y el cable del motor deben estar completamente sumergidos).
- No realizar ninguna modificación o cambios en el motor o en sus conexiones eléctricas.
- No abrir nunca el motor.
- No utilizar nunca el motor con el grupo o piezas dañados.
- Realizar trabajos sólo con el motor parado. No es necesario realizar ningún trabajo o control durante el funcionamiento.
- Desconectar la tensión del motor durante todos los trabajos.
- Asegurarse de que nadie puede, por descuido, volver a conectar la tensión mientras se trabaja en el motor.
- No trabajar nunca en instalaciones eléctricas durante una tormenta.
- Asegurarse de que inmediatamente después de la conclusión del trabajo todos los dispositivos de seguridad y protección se vuelven a restaurar y poner en funcionamiento.
- Antes de poner en marcha el motor, comprobar que todas las conexiones eléctricas y dispositivos de seguridad han sido revisados y que todos los fusibles y protecciones han sido correctamente ajustados.
- Asegurarse de que no se puede acceder libremente a ninguna zona peligrosa (p. ej. partes giratorias, zonas de succión, bocas de salida, conexiones eléctricas).
- Cumplir las condiciones estipuladas por el fabricante de la bomba para la puesta en funcionamiento.
- Señalar claramente los motores o grupos provenientes de medios contaminados antes de entregarlos a terceros (p. ej. envío a servicio técnico). Tenga en cuenta posibles restos en "espacios muertos" (tapa de la membrana).
- Señalar claramente los motores o grupos contaminados antes de entregarlos a terceros (p. ej. envío a servicio técnico).
- Las reparaciones sólo podrán ser llevadas a cabo por un taller especializado. Utilizar sólo piezas de repuesto originales de Coverco.

3 Almacenaje, transporte y eliminación de residuos

Almacenaje

- ⇒ El motor debe almacenarse en su embalaje original hasta el montaje.
- ⇒ En caso de embalaje en posición vertical, asegurarse de que el motor no puede volcar (¡Mantener el eje siempre hacia arriba!)
- ⇒ No almacenar el motor en un lugar expuesto directamente a la luz del sol u a otras fuentes de calor.
- ⇒ Observar la temperatura de almacenamiento (entre -15 y 60 °C, ver datos técnicos).

Transporte



PELIGRO

¡Fallecimiento o aplastamiento de extremidades por caída de mercancía!

- ⊘ No situarse debajo de cargas suspendidas.
- ⇒ Utilizar sólo dispositivos elevadores admitidos.
- ⇒ Elegir el dispositivo elevador según el peso total a transportar.

Desembalaje

- ⇒ Después del desembalaje comprobar el motor por si hay posibles daños, por ejemplo en la tapa de la membrana, carcasa, cojinete, conexión y cable del motor.
- ⇒ En caso de daños, informar inmediatamente al proveedor.



PELIGRO

¡Peligro de muerte por descarga eléctrica si el cable de motor se encuentra dañado!

- ⊘ No instalar el motor ni poner en funcionamiento.

Eliminación de residuos

Para evitar dañar el medioambiente:

- ⇒ Evitar la suciedad producida por lubricantes, limpiadores, etc.
- ⇒ Eliminar el motor y el material de embalaje de modo apropiado y sin dañar el medioambiente.
- ⇒ Observar los reglamentos locales.

4 Datos técnicos

Denominación	Valor
Serie/Potencia	6": 5 a 60 HP 8": 50 a 125 HP 10": 150 a 250 HP
Aislamiento del bobinado	LPE/PPC
Gama de tensiones	400V/50Hz y 460V/60Hz
Tolerancia de tensiones (en los bornes del motor)	50Hz/60Hz: ± 10% de U _N
Tolerancia de frecuencia	± 2%
Revoluciones	aprox. 2.900 rpm a 50 Hz y 3 500 rpm a 60 Hz
Tipos de arranque	Arranque directo, arranque estrella-triángulo (Opcional)
Frecuencia de arranques	Arranques máx. por hora con un tiempo muerto mínimo de 90 s.: 6" - 10 arranques 8" - 7 arranques 10" - 5 arranques
Tipo de protección	IP 68
Profundidad de inmersión	máx 350 m

Denominación	Valor										
Posición de montaje	Vertical (eje solo hacia arriba y como máximo con un salto de escalonamiento motor/bomba, p. ej. motor de 6" con bomba de 8"). Horizontal (solo es posible cuando la bomba se corresponda con el tamaño del motor, p. ej. motor de 6" con bomba de 6"). El montaje del grupo debe garantizar una suficiente carga axial del motor. Los motores de: 6"- 50 y 60 HP no pueden montarse en posición horizontal 8" - 75 a 150 HP no pueden montarse en posición horizontal NOTA: Consultar con el fabricante o distribuidor para aplicaciones no verticales.										
Temperatura de trabajo	≥ -3 °C										
Nivel de intensidad acústica	≤ 70 dB(A)										
Máximo empuje axial hacia el motor (motores de 8" y 10": En caso de giro horario, en sentido de las agujas del reloj, contactar con Coverco)	<table border="0"> <tr> <td>6": 5 a 30 HP</td> <td>26 kN</td> </tr> <tr> <td>40 a 60 HP</td> <td>30 kN</td> </tr> <tr> <td>8": 50 a 75 HP</td> <td>38 kN</td> </tr> <tr> <td>100 a 125 HP</td> <td>45 kN</td> </tr> <tr> <td>10": 150 a 250 HP</td> <td>60 kN</td> </tr> </table>	6": 5 a 30 HP	26 kN	40 a 60 HP	30 kN	8": 50 a 75 HP	38 kN	100 a 125 HP	45 kN	10": 150 a 250 HP	60 kN
6": 5 a 30 HP	26 kN										
40 a 60 HP	30 kN										
8": 50 a 75 HP	38 kN										
100 a 125 HP	45 kN										
10": 150 a 250 HP	60 kN										
Máximo empuje axial desde el motor (sólo para una carga de corto tiempo de máx. 3 minutos; independientemente de la potencia)	2,0 kN										
Material	La elección del material del motor, particularmente con respecto a la resistencia del mismo al medio a bombear, corresponde al comprador. 304SS/de hierro fundido: Estator 304SS, moldeados pintados en húmedo										
Líquido del motor	FES 93 (solución no tóxica ni contaminante de base acuosa) Cambio del líquido bajo pedido										
Peso	Consultar hoja de datos técnicos (ver anexo)										
Temperatura de almacenado	-De 15 °C hasta +60 °C										
Cable del motor	6"/8": Longitud cable de goma 4m 10": Longitud cable de goma 5m										
Brida de conexión	6": NEMA 6" (ver Anexo) 8"/10": NEMA 8"										

Refrigeración del motor *Se considera **velocidad del flujo de refrigeración** la velocidad del medio (normalmente agua), que fluye durante el funcionamiento normal a lo largo de la superficie de la camisa del motor.

Para temperaturas de medio mayores sólo se permite el funcionamiento si

- sobredimensiona la potencia del motor (De-Rating)
- aumenta la velocidad del flujo de refrigeración

5 Puesta en marcha del motor

5.1 Comprobar el motor después de desembalarlo

En caso que se detecte una pérdida de líquido o si el motor tiene más de un año (p. ej. cuando se instala por segunda vez o tras un periodo de almacenamiento largo):

Control del nivel del líquido previo al montaje.

Instrumentación e útiles

Para el montaje y comprobación necesitará los siguientes útiles e instrumentación:

- Medidor de aislamiento a 500 VDC

Verificación de la antigüedad del motor en la placa de características (ver Ilustración 5-1).



Ilustración 5-1: Placa de características con datos de fabricación

5.1.1 Control del líquido del motor



PRECAUCIÓN

¡Daños en el motor por nivel insuficiente!

- ⇒ Llenar el motor con suficiente líquido
- ⇒ Utilizar gafas y guantes de protección durante el llenado y vaciado del motor.

Volumen de llenado

- ⇒ Rellenar con agua potable.
¡No utilizar agua destilada!
- 6": aprox. 5 litros
- 8": aprox. 8 litros

5.2 Montaje del motor y la bomba



Indicaciones

Este manual de montaje y servicio sólo describe las las instrucciones correspondientes al motor. Debería también observar las instrucciones del fabricante de la bomba.

Preparación

- ☑ Quite la protección del eje.
- ☑ Antes del montaje, girar el eje del motor con la mano; una vez superada la fricción estática, girará libremente.
- ☑ La superficie de las partes a unir tiene que estar limpia de suciedad y polvo.
- ☑ Fijar el manguito de acoplamiento sobre el eje de la bomba y deslizar sobre el eje del motor.

Montaje



Ilustración 5-2: 6"



Ilustración 5-3: 8"

- ⇒ Untar la parte interior del manguito de acoplamiento del grupo con grasa resistente al agua y libre de ácido (p.ej. Mobil FM102, Texaco, Cygnus 2661, Gleitmo 746)
- ⇒ Asegurarse de que una vez montado el motor a la bomba, el estriado (en los motores de 6" u 8") se cierra mediante una junta tórica.
- ⇒ Alinear el eje de la bomba y del motor uno contra el otro y unir la bomba con el motor.

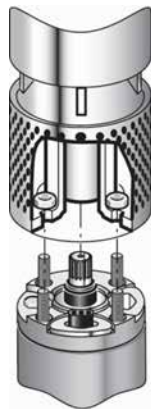

Indicaciones

Utilizar sólo tornillos de la calidad y medidas correspondientes, y que sean admitidos por el fabricante de la bomba. Respetar todos los momentos de apriete especificados.

- ⇒ Atornillar el motor a la bomba y apretar los tornillos de fijación en cruz según lo especificado.
6": M12
8": M16
- ⇒ Proteger el acoplamiento de cualquier contacto.

5.3 Prolongación del cable del motor



PRECAUCION

¡Peligro de daños en el motor debido a cable de motor dañado!

- ⇒ Asegurarse de que el cable del motor no toca ningún borde afilados.
 - ⇒ Proteger el cable contra posibles desperfectos con un carril para cables.
-

- Observar las indicaciones del fabricante del grupo relativas a la conexión del cable.
- Utilizar sólo prolongadores y material aislante apropiados para este uso (en particular en el caso de agua potable) y adecuados para las temperaturas específicas del medio a bombear.
- Sección transversal del cable: Las tablas del Anexo sirven exclusivamente como referencia. El instalador electricista es responsable de la correcta elección y dimensionado del cable.
- ⇒ Colocar el cable a lo largo de la bomba.
- ⇒ Conectar debidamente el conductor de tierra (los motores están preparados para una toma a tierra exterior).
- ⇒ Proteger los empalmes del cable de la penetración de agua (fundas termoretráctiles, cintas vulcanizadas o cartuchos de resina).
- ⇒ Asegurarse de que, durante funcionamiento, el cable original del motor siempre se encuentra sumergido en el medio a bombear para su correcta refrigeración.

5.4 Medición de la resistencia de aislamiento

Esta medición se realizará con un medidor de aislamiento (500 VDC) antes, durante y después de que el grupo sea sumergido en su emplazamiento de uso.

- ⇒ Antes de sumergir el grupo, conectar un cable de medición del medidor de aislamiento a la toma o al cable de tierra.
- ⇒ Asegurarse de que las zonas de contacto están limpias.
- ⇒ Conectar el otro cable de medición alternativamente a cada conductor del cable conectado al motor.

El medidor de aislamiento mostrará la resistencia de aislamiento.

Resistencia de aislamiento mínima (temperatura ambiente 20°) **con el cable conectado:**

- para un motor nuevo > 4 MΩ
- para un motor usado > 1 MΩ

A efectos informativos

Resistencia de aislamiento mínima (temperatura ambiente 20°) **sin el cable conectado:**

- para un motor nuevo > 400 MΩ
- para un motor usado > 20 MΩ

5.5 Conexión eléctrica del motor



PELIGRO

¡Peligro de muerte por descarga eléctrica!

- ⇒ Antes de la realizar la conexión eléctrica del motor, asegurarse de que no existe tensión eléctrica en ningún punto de la instalación y que durante el trabajo nadie puede volver a conectar la tensión por descuido.
-

Observar las indicaciones de la placa de características situada en el motor y en función de estas dimensionar la instalación eléctrica. Los ejemplos de conexión de este capítulo se refieren al propio motor; no se trata de recomendaciones relativas a los elementos de control acoplados.

- Seguir debidamente todos los pasos del capítulo precedente.

Alimentación eléctrica por generador



Indicaciones

Se recomienda verificar el dimensionado de la instalación con el fabricante del generador.

Tolerancia de tensión de. La desviación de la corriente de cada fase del motor con respecto al valor medio de las tres corrientes no debe exceder el 5%.

- ☑ Elegir el generador teniendo en cuenta el comportamiento del motor durante su arranque, es decir, corriente de arranque con un $\cos \varphi$ medio de 0,5.
- ☑ Disponibilidad de suficiente potencia permanente del generador.
- ☑ Tensión durante el arranque de por lo menos el 55 % de la tensión nominal.
- ⇒ Seguir escrupulosamente la secuencia de acciones:
primero conectar el generador y después el motor.
primero desconectar el motor y después el generador.

Fusible y protección del motor

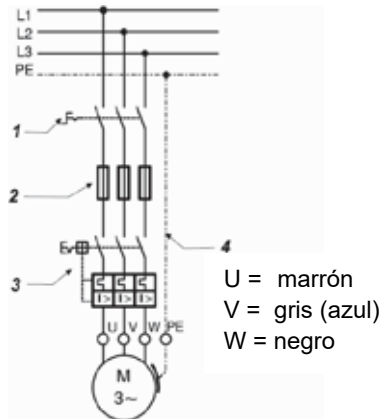

- ⇒ Instalar un conmutador de alimentación externo (1), para poder desconectar la tensión de la instalación.
- ⇒ Instalar fusibles (2) en cada una de las fases.
- ⇒ Instalar un interruptor de protección del motor (relé térmico) (ver variantes de conexión).
- ⇒ Instalar un sistema de parada de emergencia en caso de que sea necesario para su ámbito de aplicación.
- ⇒ Conectar el motor a tierra (4) (Conexión a tierra exterior posible en todos los motores).

Ilustración 5-4: Fusible y protección del motor

Protección contra sobretensión

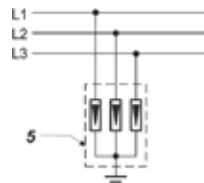

- ⇒ Instalar una protección contra sobretensión en la línea, conforme IEC 60099 (protección contra rayos (5))

Ilustración 5-5: Protección contra sobretensión

Variantes de conexión

El ejemplo de conexión muestra la conexión común con un campo derecho y un sentido de rotación contrario a las agujas del reloj:

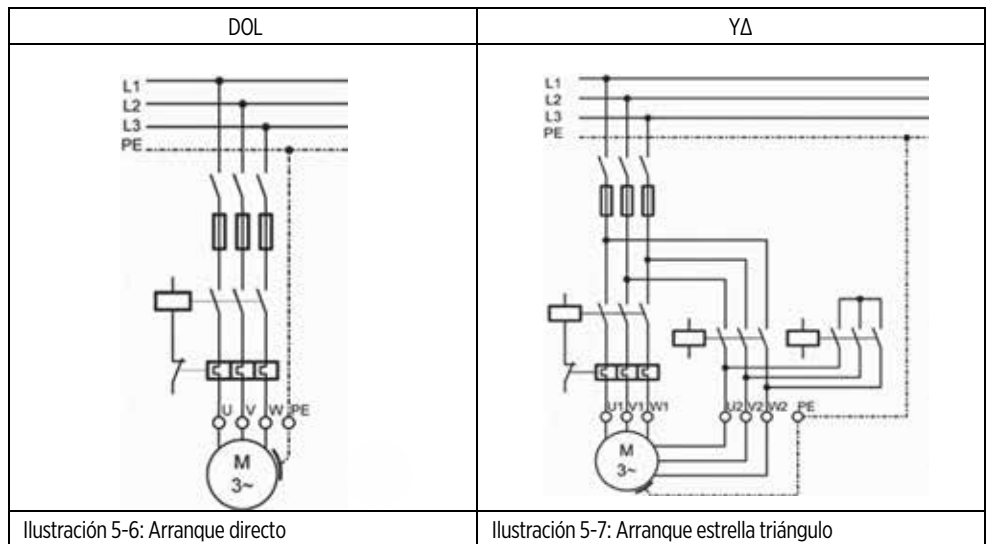

Interruptor de protección del motor

- ¡Es imprescindible la instalación de un interruptor de protección del motor (relé de sobrecarga)!
- Utilizar exclusivamente relés térmicos clase 10 A o 10, con:
- ⇒ Un tiempo de disparo < 10 s a 500 % I_N (corriente nominal).
 - ⇒ Sensibles a fallos de fase.
 - ⇒ Compensación de temperatura.
 - ⇒ Ajustar el dispositivo de protección del motor al valor de la corriente de servicio medida, pero como máximo a la corriente nominal del motor I_N (según la placa de características); recomendación: 90 % de la corriente nominal del motor.

6 Funcionamiento del motor

Asegurarse que el motor esté suficientemente refrigerado



Precaución

Posibilidad de daños al motor y al cable por sobrecalentamiento

- ⇒ Asegurarse que la velocidad del flujo de refrigeración a lo largo del motor es suficiente.
- ⇒ Asegurarse que el cable original del motor se encuentra siempre sumergido en el medio a bombear para su correcta refrigeración.



Ilustración 6-1: Camisa de refrigeración

En caso de que no se alcance la velocidad mínima del flujo de refrigeración exigida (p. ej. cuando el acuífero se encuentra por encima del motor o en pozos con un diámetro grande):

- ⇒ Instalar una camisa de refrigeración (ver Ilustración 6-1).
- ⇒ Asegurarse de que la camisa de refrigeración rodea todo el motor y la boca de aspiración de la bomba.

De este modo se consigue la refrigeración forzada del motor.

6.2 Válvula de retención y control de nivel

- ⇒ Instalar por lo menos una válvula de retención con muelle en el tubo de impulsión, en caso de que no haya una a la salida de la bomba.
- ⇒ Asegurarse de que la válvula de retención está como máximo a una distancia de 7 m de la bomba.
- ⇒ En pozos con una afluencia de agua muy variable, instalar un control de nivel.

6.3 Conexión del motor

- Seguir debidamente todos los pasos del capítulo precedente.
- ⇒ Conectar el motor mediante el interruptor general del cuadro eléctrico.
- ⇒ Después de poner en marcha el motor realizar las siguientes mediciones:
 - Corriente de servicio del motor en cada fase.
 - Tensión de la red con el motor en marcha.
 - Nivel del medio a bombear.
- ⇒ **Apagar el motor inmediatamente, si:**
 - se excede la corriente nominal según las especificaciones de la placa de características.
 - se miden tolerancias de tensión en el motor de más del: $\pm 10\%$, con respecto a la tensión nominal.
 - si existe posibilidad de funcionamiento en seco.
 - se produce una desviación en la corriente del motor de más del 5 % con respecto al valor medio de las tres corrientes.

6.4 Funcionamiento de motores con variador de frecuencia



Indicaciones

¡Observar las correspondientes instrucciones del variador de frecuencia!

- ⇒ Ajustar el variador de frecuencia de tal modo que no se sobrepasen los valores límite de frecuencia de mín. 30 Hz y máx. el valor de la frecuencia nominal del motor (50 o 60 Hz).
- ⇒ Limitar los picos de tensión en el motor durante el funcionamiento con un convertidor de frecuencia a los siguientes valores: rampa de tensión máx. 500 V/ μ s, pico de tensión máximo 1000 V.
- ⇒ Asegurarse de que el tiempo de la rampa de arranque de 0 a 30 Hz, así como el tiempo de la rampa de parada de 30 a 0 Hz es como máximo de un segundo.
- ⇒ Dimensionar el cable de manera que se tengan en cuenta las pérdidas de potencia debido a los filtros adicionales incorporados.
- ⇒ Asegurarse de que también durante el funcionamiento de un motor con variador de frecuencia se cumple la velocidad del flujo de refrigeración a lo largo del motor.

6.5 Funcionamiento de motores con arrancador progresivo



Indicaciones

¡Observar las correspondientes instrucciones del arrancador progresivo!

- ⇒ Ajustar la tensión de arranque del arrancador progresivo al 55 % de la tensión nominal y el tiempo de la rampa de aceleración y parada a un máx. de tres segundos.
- ⇒ Puentear el arrancador progresivo después de la rampa de aceleración, mediante un contactor (ver el manual del arrancador).

7 Mantenimiento y servicio

El motor no necesita mantenimiento, no es necesario efectuar ningún tipo de mantenimiento o servicio al motor.

8 Localización de problemas

Problema	Localización
Ruidos extraños, problemas con el funcionamiento de la bomba o conexiones y desconexiones demasiado frecuentes de la bomba	⇒ Buscar la causa del problema en el grupo.
Repetidas desconexiones de la bomba	⇒ Comprobación de la resistencia de aislamiento por parte de un técnico (ver capítulo 0). ⇒ Si la causa no se encuentra en el motor ni en el cable: mandar comprobar la instalación eléctrica.

9 Servicio técnico

Las reparaciones sólo podrán ser llevadas a cabo por un taller especializado (utilizar sólo piezas de repuesto originales de Coverco).

Si tiene alguna pregunta o problema, póngase en contacto con su distribuidor o directamente con Coverco a través de contacto@coverco.com.

10 Anexos

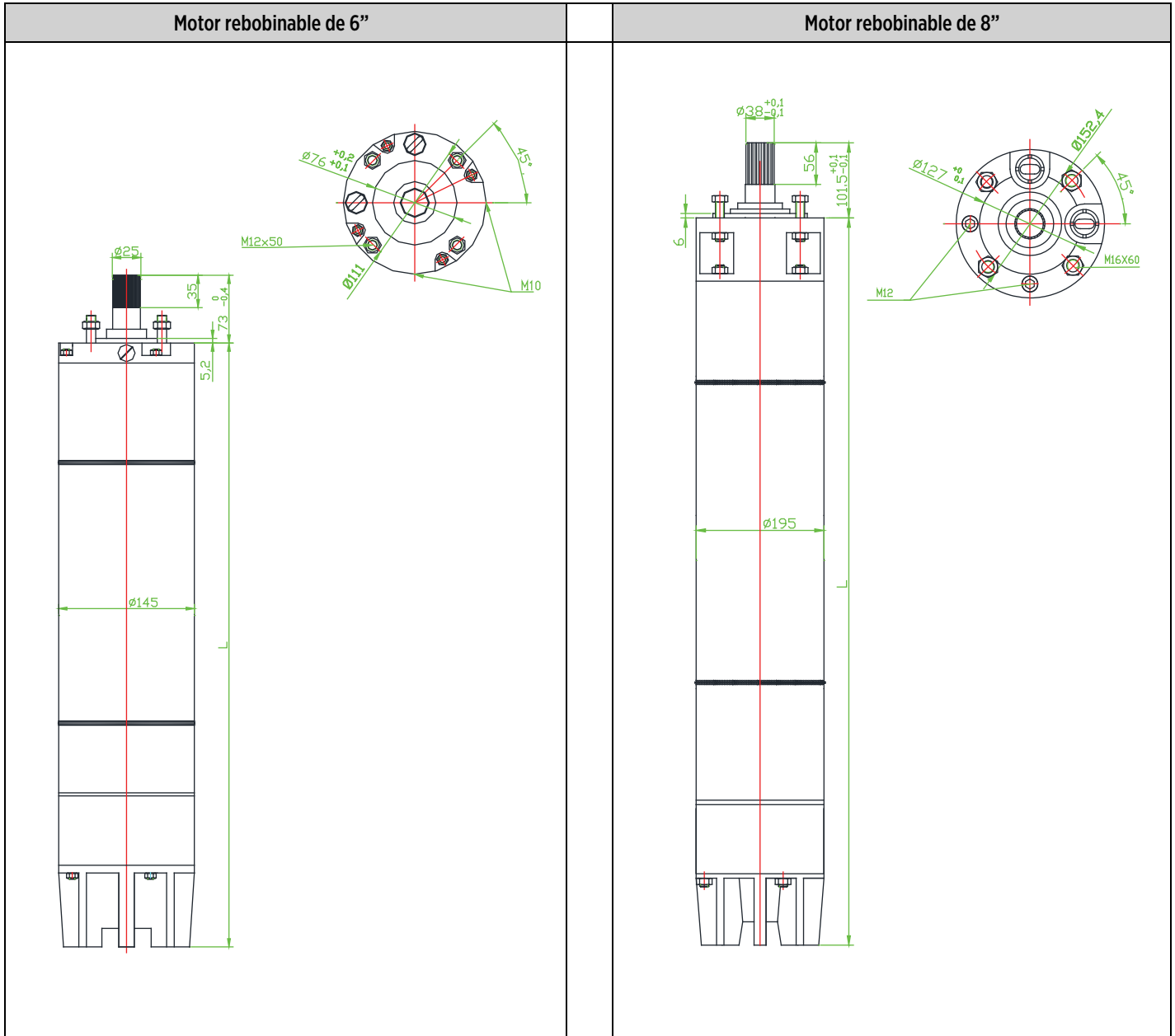

P _N [HP]	Estándar	Peso
	L [mm]	[kg]
5	630	46
7.5	630	46
10	650	48
15	730	56
20	830	66
25	880	72
30	980	82
40	1,110	98
50	1,190	106
60	1,270	116

P _N [HP]	Estándar	Peso
	L [mm]	[kg]
50	1,050	143
60	1,130	158
75	1,210	181
100	1,430	218
125	1,550	249

Motor rebobinable de 10"

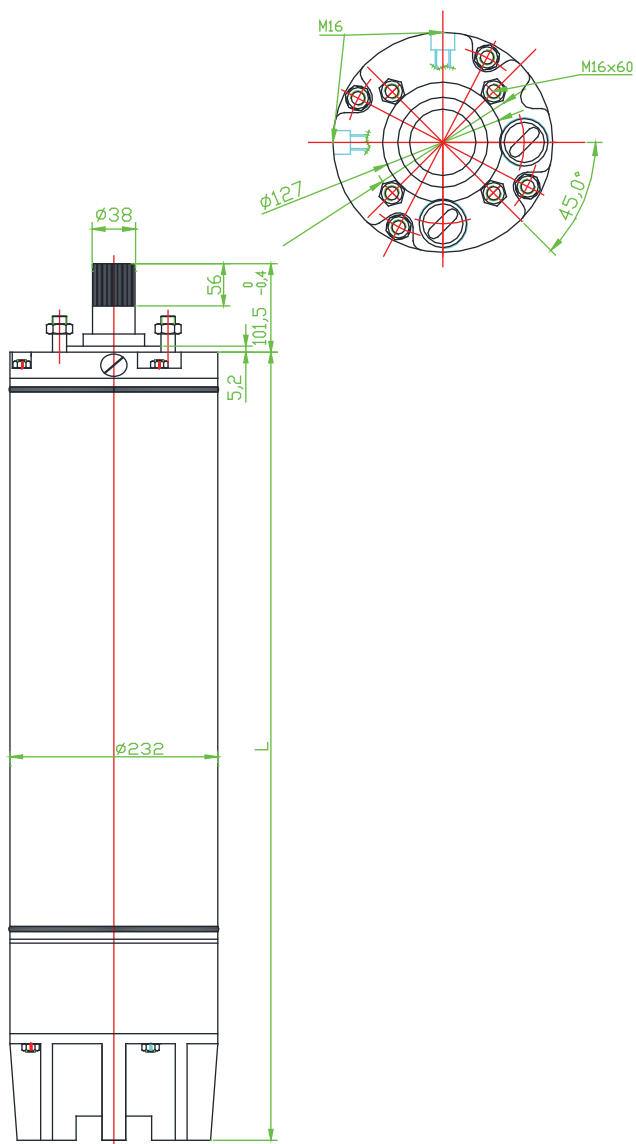

P _N [HP]	Estándar	Peso
	L [mm]	[kg]
150	1,464	330
175	1,584	370
200	1,674	400
250	1,874	464

GARANTÍA LIMITADA*

ESTA GARANTÍA ESTABLECE LA ÚNICA OBLIGACIÓN DE LA EMPRESA Y LA COMPENSACIÓN EXCLUSIVA AL COMPRADOR POR UN PRODUCTO DEFECTUOSO. Coverco y sus filiales (de aquí en adelante "la Empresa" garantizan que los productos que cubre esta garantía carecen de defectos en cuanto al material o la mano de obra de la Empresa. La Empresa tiene derecho a inspeccionar todo producto devuelto en garantía para confirmar si tiene defectos en el material o la mano de obra. La Empresa tendrá el derecho exclusivo de elegir si reparará o reemplazará el equipo, las piezas o los componentes defectuosos. El comprador deberá enviar el producto a un distribuidor autorizado por la Empresa para hacer uso de la garantía. Las devoluciones al lugar de compra solo se considerarán para la cobertura de la garantía si el lugar de compra es un distribuidor de la Empresa al momento en el que se haga la reclamación. Con sujeción a los términos y las condiciones que se enumeran a continuación, la Empresa le reparará o reemplazará al comprador cualquier parte de este producto que se compruebe estar defectuoso a causa de los materiales o la mano de obra de la Empresa. La Empresa considerará que los productos están garantizados durante doce meses a partir de la fecha de su instalación, o durante 24 meses a partir de la fecha de manufactura, lo que ocurra primero. La Empresa no se responsabilizará EN NINGÚN CASO ni estará obligada a responder por el costo del trabajo de campo u otros cargos en los que incurra un cliente al retirar y/o instalar un producto, una pieza o un componente de este. La Empresa se reserva el derecho de cambiar o mejorar sus productos, o cualquier parte de ellos, sin tener la obligación de proveer dicho cambio o mejora a los productos que se han vendido con anterioridad. ESTA GARANTÍA NO SE APLICA A los productos dañados por sucesos de fuerza mayor, incluyendo descargas eléctricas, el desgaste normal del producto, los servicios habituales de mantenimiento y las piezas que se utilicen en relación con dichos servicios, o por cualquier otra condición que escape al control de la Empresa.

ESTA GARANTÍA SE ANULARÁ DE INMEDIATO si se presenta cualquiera de las siguientes condiciones:

1. El producto se utilizó para otros propósitos distintos de aquellos para los que fue diseñado y fabricado;
2. El producto no se instaló de conformidad con los códigos, los reglamentos y las buenas prácticas comerciales vigentes;
3. El producto no fue instalado por un contratista certificado por la Empresa; o
4. El producto resultó dañado por negligencia, abuso, accidente, aplicación indebida, modificación, alteración, instalación, operación, mantenimiento o almacenamiento inadecuados o como resultado del abuso de los límites recomendados y establecidos en las instrucciones del producto.

NI EL VENDEDOR NI LA COMPAÑÍA SERÁN RESPONSABLES POR NINGUNA LESIÓN, PÉRDIDA O DAÑO DIRECTO, INCIDENTAL O CONSECUCIONAL (INCLUIDOS, A TÍTULO ENUNCIATIVO, MAS NO LIMITATIVO, LOS DAÑOS INCIDENTALES Y CONSECUCIONALES POR PÉRDIDA DE GANANCIAS, VENTAS NO REALIZADAS, LESIONES A PERSONAS O LA PROPIEDAD, O CUALQUIER OTRA PÉRDIDA INCIDENTAL O CONSECUCIONAL) QUE SURJAN DEL USO O DE LA IMPOSIBILIDAD DEL USO DEL PRODUCTO, Y EL COMPRADOR ACEPTA QUE NO TENDRÁ DISPONIBLE NINGUNA OTRA COMPENSACIÓN. LA GARANTÍA Y COMPENSACIÓN DESCRITOS EN ESTA GARANTÍA LIMITADA SON EXCLUSIVOS Y REEMPLAZAN A CUALQUIER OTRA GARANTÍA O COMPENSACIÓN, EXPRESAS O IMPLÍCITAS, Y POR EL PRESENTE SE EXCLUYEN OTRAS GARANTÍAS Y COMPENSACIONES INCLUYENDO, A TÍTULO ENUNCIATIVO, MAS NO LIMITATIVO, TODA GARANTÍA IMPLÍCITA DE COMERCIABILIDAD O IDONEIDAD PARA UN PROPÓSITO DETERMINADO, Y EN LA MEDIDA EN QUE ALGUNAS DE LAS DOS SEA APLICABLE A UN PRODUCTO, ESTARÁ LIMITADA A LA DURACIÓN DE LOS PERIODOS DE LAS GARANTÍAS EXPRESAS MENCIONADOS ANTERIORMENTE.

DESCARGO DE RESPONSABILIDADES

Cualquier declaración oral sobre el producto realizada por el vendedor, la Empresa, los representantes o cualquier otra parte, no constituye garantías. El usuario no debe depender de ellas, y no forman parte de este contrato de venta. La única obligación del vendedor y la Empresa, y la única compensación a disposición del comprador, será el reemplazo y/o la reparación del producto por parte de la Empresa, de la forma descrita anteriormente. Antes de usar el producto, el usuario determinará la idoneidad de este para su uso previsto, y el usuario asumirá todos los riesgos y la responsabilidad que se deriven de esta acción.

Algunos estados y países no permiten la exclusión o la limitación respecto a la duración de una garantía implícita, ni tampoco la exclusión o la limitación respecto a los daños incidentales o consecucionales, de manera que es posible que la exclusión o las limitaciones mencionadas anteriormente, no sean aplicables en su caso. Esta garantía le concede derechos legales específicos, y también puede tener otros derechos que varían según el estado y país.

COVERCO, a su exclusivo criterio, puede actualizar esta garantía limitada ocasionalmente. Cualquier información conflictiva en relación a los procedimientos de garantía, ya sea en un manual del usuario o no, queda suplantada por este documento. No obstante, todas las referencias al periodo o longitud del periodo de una garantía, permanecerán consistentes con la garantía vigente al momento de compra. El usuario puede hacer válida la garantía directamente con el representante donde fue adquirido el producto. Para compras en México, puede contactar al importador Coverco. En cualquier caso, deberá presentar el producto acompañado de la factura de compra o la presente póliza de garantía. Para poder acceder a componentes, consumibles y accesorios, el usuario puede acudir directamente con el representante donde fue adquirido el producto.

Importador: COVERCO
Industria Alimenticia 2001, Cd Industrial,
67735, Linares, N.L.
Tel. 821 214 0300



Industria Alimenticia 2001, Cd Industrial,
67735, Linares, N.L.
Tel. 821 214 0300